

Beschlag

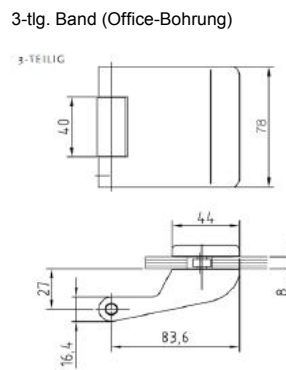

AluGlide

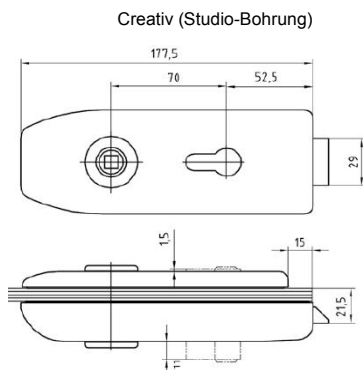
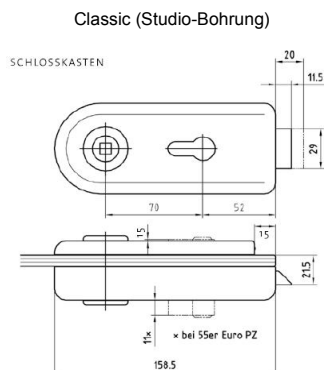
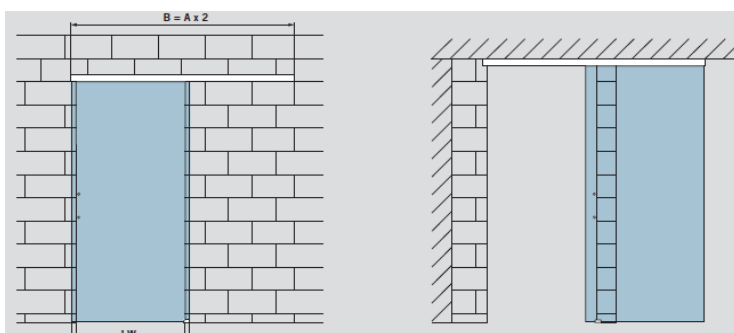

Für einflügelige Anlagen,
Wand- oder Deckenmontage;
passend für 8 - 10 mm
Glasdicke.

Max. Türflügelgewicht
50 kg

Bestimmung der Glashöhe
GH = UKL + 18 mm oder
GH = H - 31 mm
(siehe Zeichnung)

Bestimmung der Glasbreite
A = LW + 60 mm
(min. 500 mm)

**Anzugsmoment für
Klemmschrauben an den
Klemm-Laufwagen**
2 Nm

- A = Glasbreite
- B = Laufschienenlänge
- GH = Glashöhe
- H = Gesamthöhe
- LW = Lichte Weite
- UKL = Unterkante Laufschiene bis OKFF

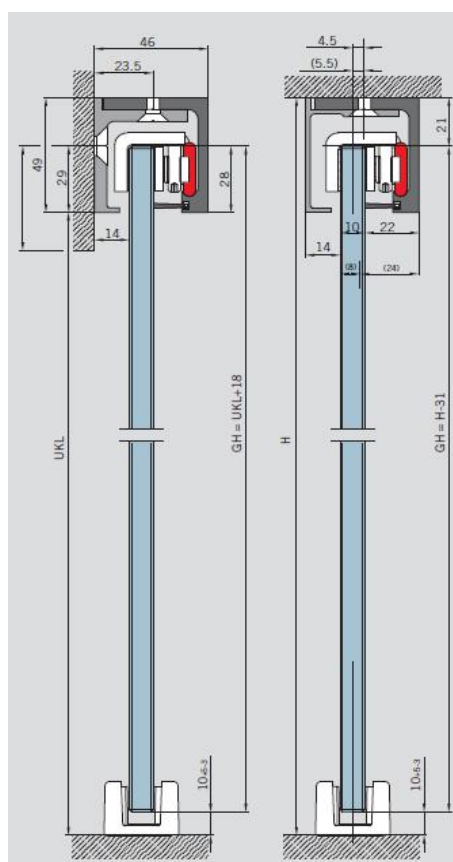

IronGlide

für Glasstärke 8-10 mm
Stangenlänge 200 cm

